

# Encabezamiento:

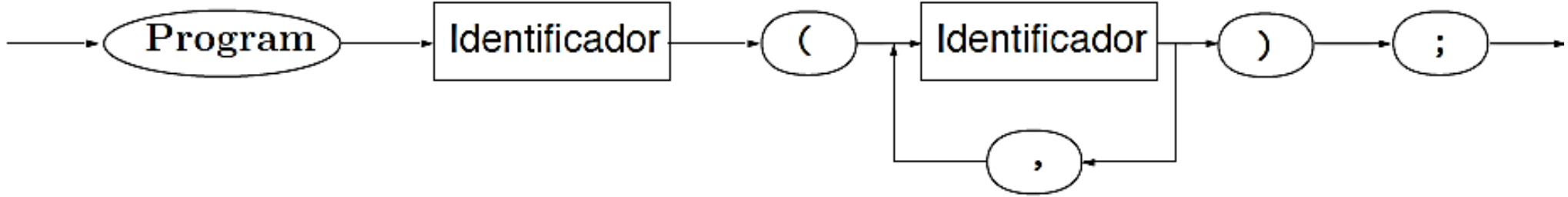

## Declaraciones y definiciones:

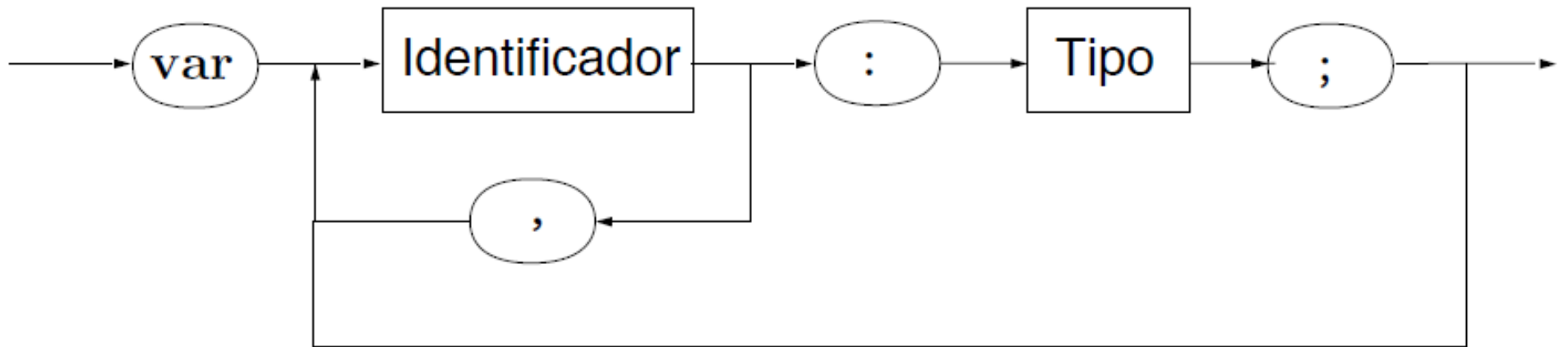
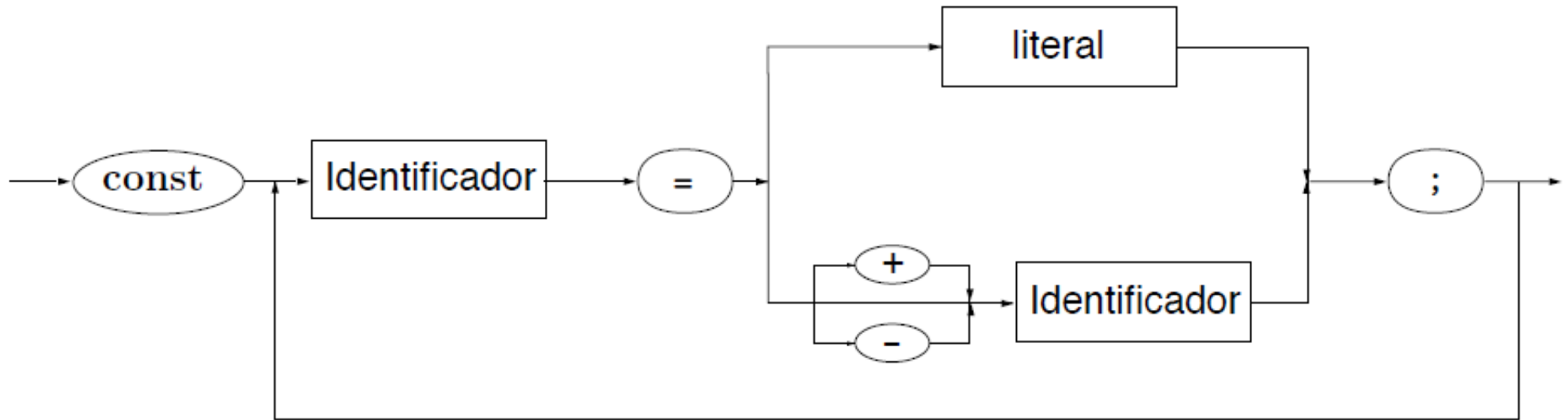

## Cuerpo del programa:

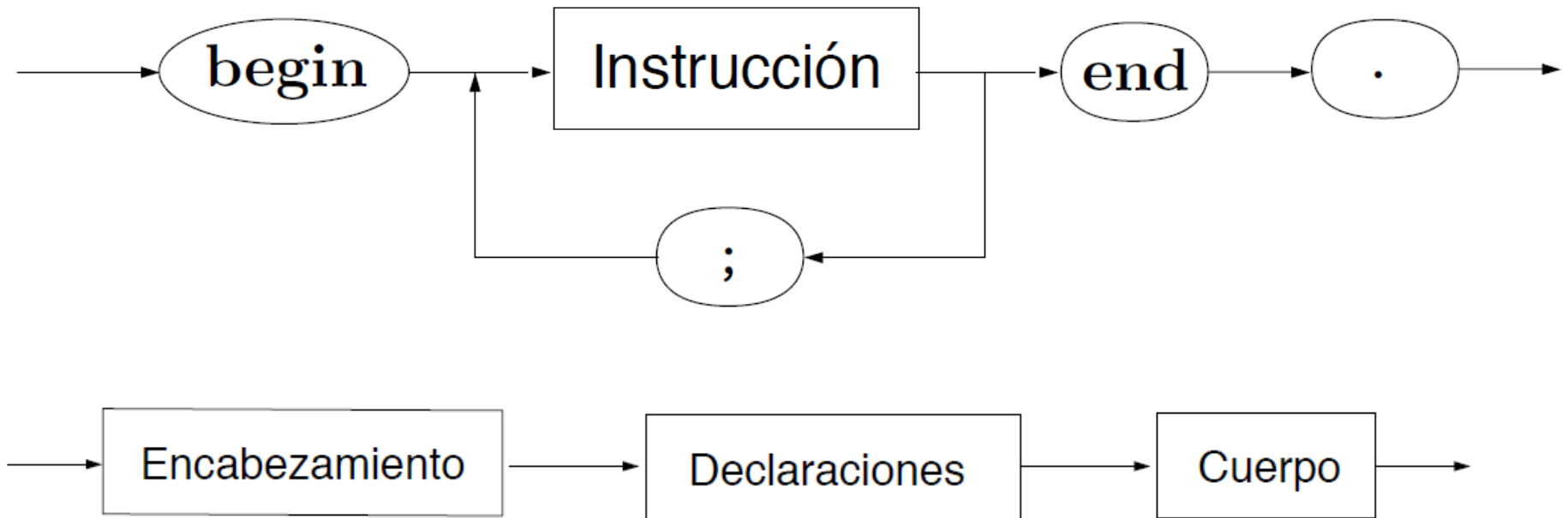

**Conclusión:** estructura general de un programa sintetizando lo dicho hasta ahora, un programa tiene tres partes: encabezamiento, declaraciones y cuerpo.

1. El encabezamiento del programa se considerará obligatorio.
2. Téngase en cuenta que la sección de declaraciones, en realidad, solo tiene componentes optativas, por lo que puede haber programas sin declaración alguna.
3. Finalmente, el cuerpo o bloque es también obligatorio.